



# ŞİMŞEK Labor teknik

SAĞ. ve LAB. CİH. SAN. TİC. LTD. ŞTİ.

Ankara Merkez Sanayi Sitesi 537 Sok. No : 22-24 • İvedik / ANKARA • Tel: 395 24 84 - 395 24 85  
Ostim V.D. 813 006 9397 • Ticaret Sicil No.: 114898 • Oda Sicil No.: 52/1365 • Fax: 395 24 86  
www.simseklaborteknik.com.tr e-mail: simseklaborteknik@gmail.com

## ÖĞÜTÜCÜ - GRINDER

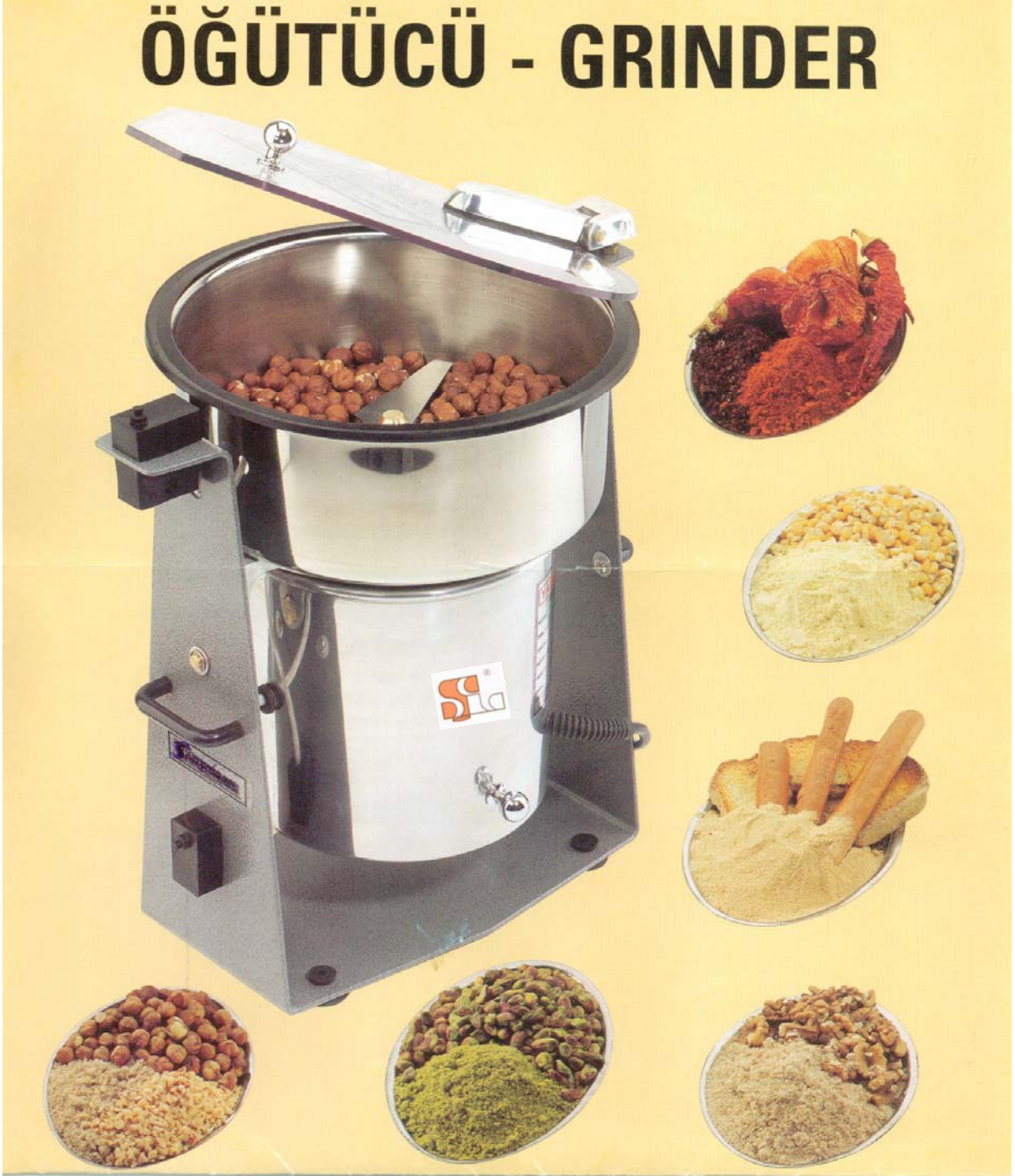

## YÜKSEK KAPASİTELİ DEVİRMELİ ÖĞÜTME MAKİNASI MODEL : G1

### KULLANILDIĞI YERLER

- Pastahaneler
- Baharatçılar
- Laboratuvarlar
- Büyük Mutfaklar
- Tatlıcılar
- Yemciler ve benzeri yerler

### ÖZELLİKLERİ

- İstenilen irilikte öğütme
- Emniyetli sistem (Kapak açıkken çalışmaz)
- Her iki yöne devirmeli boşaltma
- Basit kullanım, seri iş kabiliyeti
- Malzeme özellikleri bozulmadan öğütme (Yağ ve özsularını çıkarmadan)

### YAPTIĞI İŞLER VE KAPASİTESİ

|                                |              |
|--------------------------------|--------------|
| • Ceviz, Fındık, Fıstık öğütme | 15 kg / saat |
| • Balık ve Kuşyemi öğütme      | 15 kg / saat |
| • Pudra Şekeri                 | 6 kg / saat  |
| • Kurutulmuş Biber öğütme      | 15 kg / saat |
| • Tarhana öğütme               | 15 kg / saat |
| • Mısır Unu                    | 10 kg / saat |
| • Pirinç Unu                   | 6 kg / saat  |
| • Galeta Unu                   | 10 kg / saat |
| • Baharat öğütme               | 10 kg / saat |
| • Ekmek öğütme                 | 15 kg / saat |

### KULLANILIŞI

- Üst bıçak hizasına kadar malzeme doldurulup (Kurutulmuş sebze, biber, yaprak v.s. malzemeler fazla konulabilir) Hem üst kapağa hem de alttaki düğmeye basılarak malzemeler istenilen iriliğe gelinceye kadar basılı tutulur.

### ÖNEMLİ HUSUSLAR

- Boşaltmalarda elinizi bıçaklı kısımlara sokmayın, tahta spatül kullanın.
- Katıyen sıvı malzemeler kullanmayın.
- Malzemeleri, taş, madeni parçalar, v.s. den ayıklamadan makinaya koymayın.
- Üst bıçak hizasından fazla doldurmayın (Kurutulmuş biber, yaprak gibi hafif malzemeler hariç)
- Ceviz, Fındık, Fındık gibi yağlı maddeleri yazın soğuk yerden alarak öğütünüz.

### TEKNİK ÖZELLİKLER

- Motor : 600 Watt, 12000 d/d, 220 - 240 Volt
- Hazne : 18 / 10 Cr - Ni Paslanmaz Çelik
- Bıçaklar : Sertleştirilmiş Paslanmaz Çelik
- Ağırlık : 13 kg. (Net)

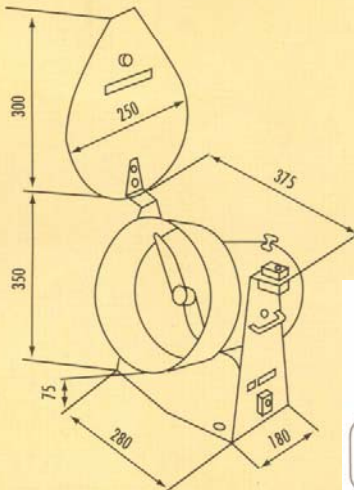

## OVERTURNING GRINDING MACHINE WITH HIGH CAPACITY MODEL : G1

### USAGE AREAS

- Patisseries
- Dealer in spices
- Laboratories
- Large kitchens
- Sellers sweetmeats
- Sellers ration and such areas

### CHARACTERISTICS

- Grinding at the desired sizes
- Security system (it does not work while the lid is closed)
- Overturned emptying to both side
- Simple usage, quick work possibility
- Grinding without damaging its Equipments characteristics (without taking its oil and sap)

### THE WORKS AND ITS CAPACITY

|                                    |         |
|------------------------------------|---------|
| • Grinding walnut, nut and pinenut | 15 kg/h |
| • Grinding fish and bird ration    | 15 kg/h |
| • Powdered sugar                   | 6 kg/h  |
| • Grinding dried pepper            | 15 kg/h |
| • Grinding dried curds             | 15 kg/h |
| • Corn flour                       | 10 kg/h |
| • Rice flour                       | 6 kg/h  |
| • Dried bread crums                | 10 kg/h |
| • Grinding spices                  | 10 kg/h |
| • Grinding bread (for meatball)    | 15 kg/h |

### USAGE

- Full the equipment to the line of the knife. (Dried vegetables, peppers, leaves and such things can be put more.) by bottoming the lid both at the top and bottom keep on pressing till the equipments come at the disered sizes.

### IMPORTANT NOTES

- Don't push your hands where the knives are while emptying. Use wooden plates.
- Don't use liquid.
- Don't push the equipments into the machine without cleaning the equipments from the stone or metallic pieces.
- Don't put more than the level of the knife at the top. (except dried leave or pepper.)
- Grind the things like walnut, nut and pinenut as cool in summer.

### TECHNICAL CHARACTERISTICS

- Motor : 600 Watt, 12000 R/M. 220 - 240 Volt
- Tank : 18/10 Cr-Ni Rust-Proof Steel
- Knives : Hardened Rust-proof Steel
- Weight : 13 Kg. (NET)



**ŞİMŞEK Labor Teknik**  
SAĞ. ve LAB. CİH. SAN. TİC. LTD. ŞTİ.

Ankara Merkez Sanayi Sitesi 537 Sok. No : 22-24 • İvedik / ANKARA • Tel: 395 24 84 - 395 24 85  
Ostim V.D. 813 006 9397 • Ticaret Sicil No.: 114898 • Oda Sicil No.: 52/1365 • Fax: 395 24 86  
www.simseklaborteknik.com.tr e-mail: simseklabortek@kobiinet.org.tr